

AUTO-BREEZE

Zuckerwattemaschine

Bedienungsanleitung

Modell: #3052EX



 **GOLD MEDAL**®
FUNFOOD EQUIPMENT & SUPPLIES

Candyman GmbH - Equipment für Funfood und Gastronomie

Heidesch 15

D-49549 Ladbergen



Tel.: +49 (0) 54 85 / 83 26 -0

Fax: +49 (0) 54 85 / 83 26 -29

Email: info@candyman-gmbh.de //

Online Shop: <http://www.candyman-gmbh.de>

Sicherheitshinweise

	<p style="text-align: center;">⚠ DANGER</p> <p>Um elektronische Schläge zu vermeiden, die Maschine nur geerdet betreiben. Die Einzelteile niemals in Wasser tauchen. Zum Reinigen der Maschine nur sehr wenig Wasser verwenden. Vor der Reinigung den Stecker der Maschine ziehen (Stromzufuhr kappen).</p>
	<p style="text-align: center;">⚠ DANGER</p> <p>Falsche Inbetriebnahme / Installation der Maschine kann der Maschine schaden, oder die bedienende Person verletzen. Bitte lesen Sie vor Inbetriebnahme die Bedienungsanleitung gründlich und befolgen Sie die Anweisungen.</p>
	<p style="text-align: center;">⚠ WARNING</p> <p>Um Personenschäden durch den schnell drehenden Spinnkopf zu vermeiden, Kontakt mit Körperteilen vermeiden (Augen schützen). Zum Schutz anderer Personen möglichst eine Zuckerwattehaube auf der Maschine benutzen.</p>
	<p style="text-align: center;">⚠ WARNING</p> <p>Fremdkörper im Spinnkopf unbedingt vermeiden. Um Augenschäden vorzubeugen, niemals Zucker in den rotierenden Spinnkopf füllen.</p>
	<p style="text-align: center;">⚠ CAUTION</p> <p>Maschine ist ausschliesslich für den gewerblichen Gebrauch. Bei Nutzung in öffentlich zugänglichen Bereichen, Maschine für Gäste unzugänglich machen. Maschine nur von eingewiesenem Personal bedienen lassen. Vor Inbetriebnahme die Bedienungsanleitung gründlich lesen.</p>
	<p style="text-align: center;">⚠ CAUTION</p> <p>Die Maschine nicht von Kindern (unter 18 Jahren) bedienen lassen.</p>

NOTE

Die Informationen, Spezifikationen und Illustrationen in dieser Bedienungsanleitung entsprechen dem aktuellen Stand zum Zeitpunkt der Druckpublikation.

Achtung!

Vor Inbetriebnahme der Maschine unbedingt diese Bedienungsanleitung aufmerksam durchlesen. Wir weisen ausdrücklich darauf hin, dass alle Schäden, die durch Nichtbeachten dieser Bedienungsanleitung entstehen, von jeglicher Garantie ausgeschlossen sind.

Bei Fragen zur Maschine, zum Betrieb des Gerätes oder zum Bestellen von Ersatzteilen wenden Sie sich bitte direkt an Ihren nächsten Händler.

1. Überprüfen Sie direkt nach dem Auspacken der Maschine, ob eventuelle Schäden an der Maschine vorhanden sind. Bei Beschädigungen setzen Sie sich bitte sofort mit der Transportfirma in Verbindung.
2. Entfernen Sie das komplette Verpackungsmaterial.
3. Beide Transportsicherungen (Rändelschraube) nach oben drehen.
4. Stellen Sie die Zuckerwattemaschine auf einen geeigneten Tisch oder Stand auf einem festen, trockenen und ebenen Untergrund. Stülpen Sie die mitgelieferte Aluwanne über den Spinnkopf. Befestigen Sie das mitgelieferte „Whirl Grip“ (Kunststoffgitter) mit den beiliegenden Klammern auf der Innenseite der Wanne. Die Maschine sollte keinen direkten Witterungseinflüssen ausgesetzt sein. Dies gilt auch für Transport und Lagerung.
5. Bitte beachten Sie, dass Sie das Gerät je nach Anforderung mit einem Hygieneschutz ausstatten müssen.
6. Die Maschine benötigt einen 220 V Anschluß mit 50 Hz und einer Absicherung mit 16 A.
7. Die Bedienung darf nur von eingewiesenem Personal erfolgen.
4. Veränderungen an dieser Zuckerwattemaschine dürfen nur mit ausdrücklicher Genehmigung des Herstellers vorgenommen werden, da sonst die Herstellergarantie erlischt. Die mitgelieferte Betriebsanleitung ist strikt zu beachten. Der Hersteller und auch der Vertreiber haften nicht für Schäden, die auf falsche Handhabung, nicht bestimmungsgemäßen Gebrauch oder falsche bzw. nicht fachgerechte Instandsetzung durch den Kunden zurückzuführen sind. Beim Betrieb der Maschine muss sichergestellt sein, dass sie nur in technisch einwandfreiem Zustand gefahrenbewußt und bestimmungsgemäß eingesetzt wird.
5. Vor dem Reinigen muss unbedingt der Netzstecker gezogen werden.
6. Berühren Sie niemals den Spinnkopf, wenn er noch heiß ist.
7. Bei Servicearbeiten an der Maschine sollten Sie immer einen angemessenen Augenschutz tragen.
8. Sorgen Sie dafür, dass kein Wasser während des Reinigungsvorgangs weder in den Spinnkopf noch in die Maschine eindringt.
9. Tragen Sie das Gerät weder am Kabel, noch stellen Sie es in Wasser.

Bedienungsanleitung Auto Breeze

Tipp: regelmäßig die Lederstreifen reinigen, justieren oder bei Bedarf erneuern.

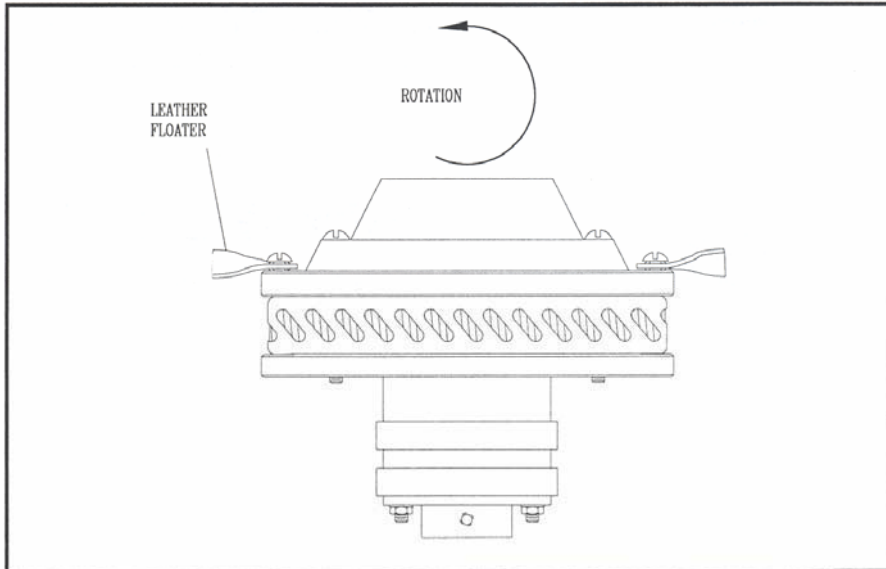

Pause

7. Nachdem die Zuckerwatte die von Ihnen gewünschte Größe hat, schalten Sie den Schalter „Candy Switch“ aus.
8. Nach der Pause wieder bei Punkt 4 beginnen, wobei die Aufwärmzeit nun nur wenige Sekunden beträgt.

Ende der Veranstaltung

12. Schalter „Candy Switch“ ausschalten

Der Motor läuft automatisch ca. 1 Minute weiter um den Kopf abzukühlen!

13. Schalter „Master“ ausschalten, **erst wenn der Motor automatisch gestoppt hat!**

Reinigung am Ende der Veranstaltung und bei längerer Pause

Spinnen Sie den kompletten Zucker aus dem Spinnkopf.. Die Reinigung des Gehäuse und des Zubehörs erfolgt mit warmem Wasser eventuell mit normalem Spülmittel.

Kein Wasser in Bereich des Spinnkopfs benutzen! Nicht den Spinnkopf mit scharfen Gegenständen reinigen.

Bei Bedarf kann der Spinnkopf auseinandgebaut und in warmen/heißen Wasser gereinigt werden. Nicht an den Heizspiralen ziehen, nicht mit einem Messer, Schraubendreher oder anderen scharfen Gegenständen die Kohle abkratzen. Gründlich trocken lassen vor dem Zusammenbauen. Sollten die Verkohlungen sich nicht mehr lösen lassen, so müssen Heizspiralen und eventuell Spinnkopfkäfig erneuert werden.

Spinnkopfleder justieren

Die Höhe, in der die Zuckerwatte aus dem Spinnkopf ausgeworfen wird, hängt von der Einstellung der Spinnkopfleder ab. Wenn Die Zuckewatte zu niedrig ausgeworfen wird, muss die vorangehende Spitze des Leders nach unten gedreht werden. Dadurch entsteht ein grösserer Unterdruck und die Zuckerwatte wird höher an die Innenwand der Aluwanne geworfen.

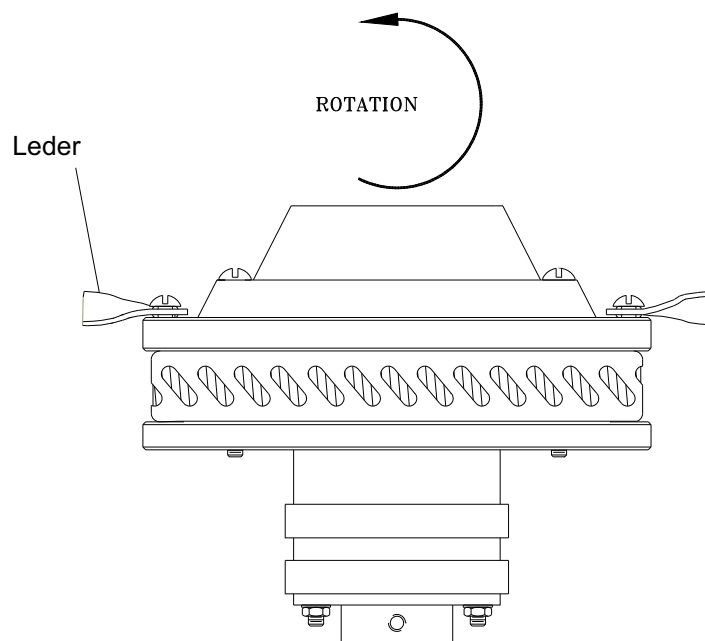

Montage des Zuckerwatte Whirl Grips

1.

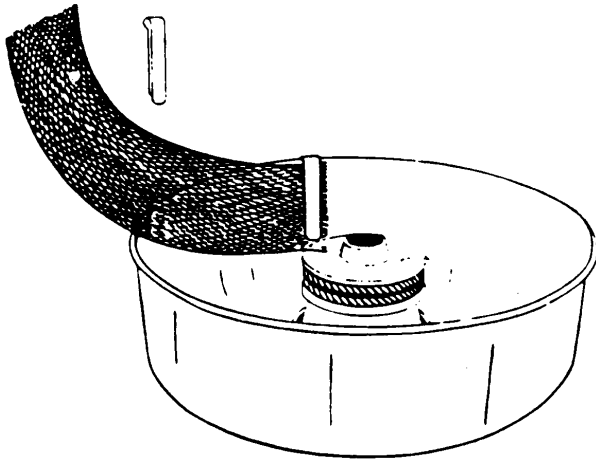

2.

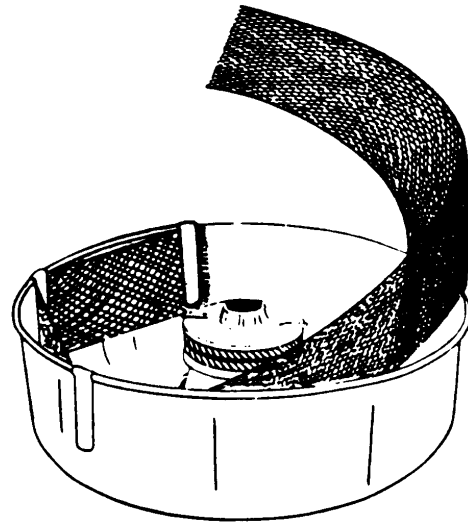

3.

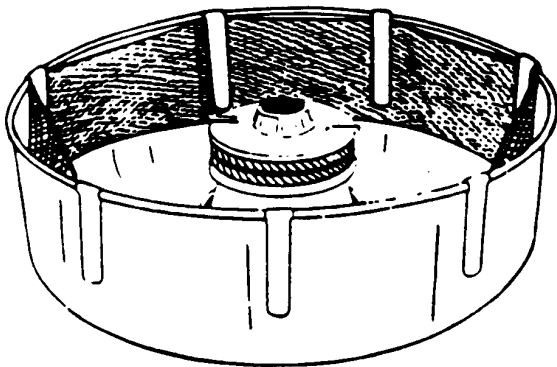

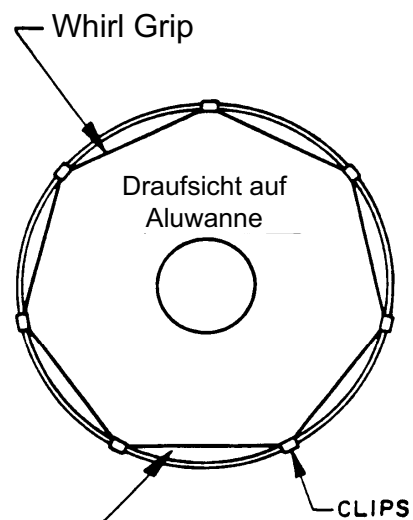

4.



Beim Anbringen des Whirl Grips
Luftzwischenräume lassen.

Wartungs Instruktionen

	<p style="text-align: center;">⚠ DANGER</p> <p>Falsche Inbetriebnahme / Installation der Maschine kann der Maschine schaden, oder die bedienende Person verletzen. Bitte lesen Sie vor Inbetriebnahme die Bedienungsanleitung gründlich und befolgen Sie die Anweisungen.</p>
	<p style="text-align: center;">⚠ WARNING</p> <p>Sorgen Sie für ausreichenden Augenschutz um eventuellen Augenschäden vorzubeugen.</p>
	<p style="text-align: center;">⚠ CAUTION</p> <p>Der folgende Abschnitt der Bedienungsanleitung ist für qualifizierte Elektro-Techniker vorgesehen, die mit den elektronischen Teilen der Maschine vertraut sind. Zum Schutz der Maschine und des eigenen Lebens sollte eine Reparatur nie von Laien durchgeführt werden</p>

Gehäuse - Montageteile in der Frontansicht

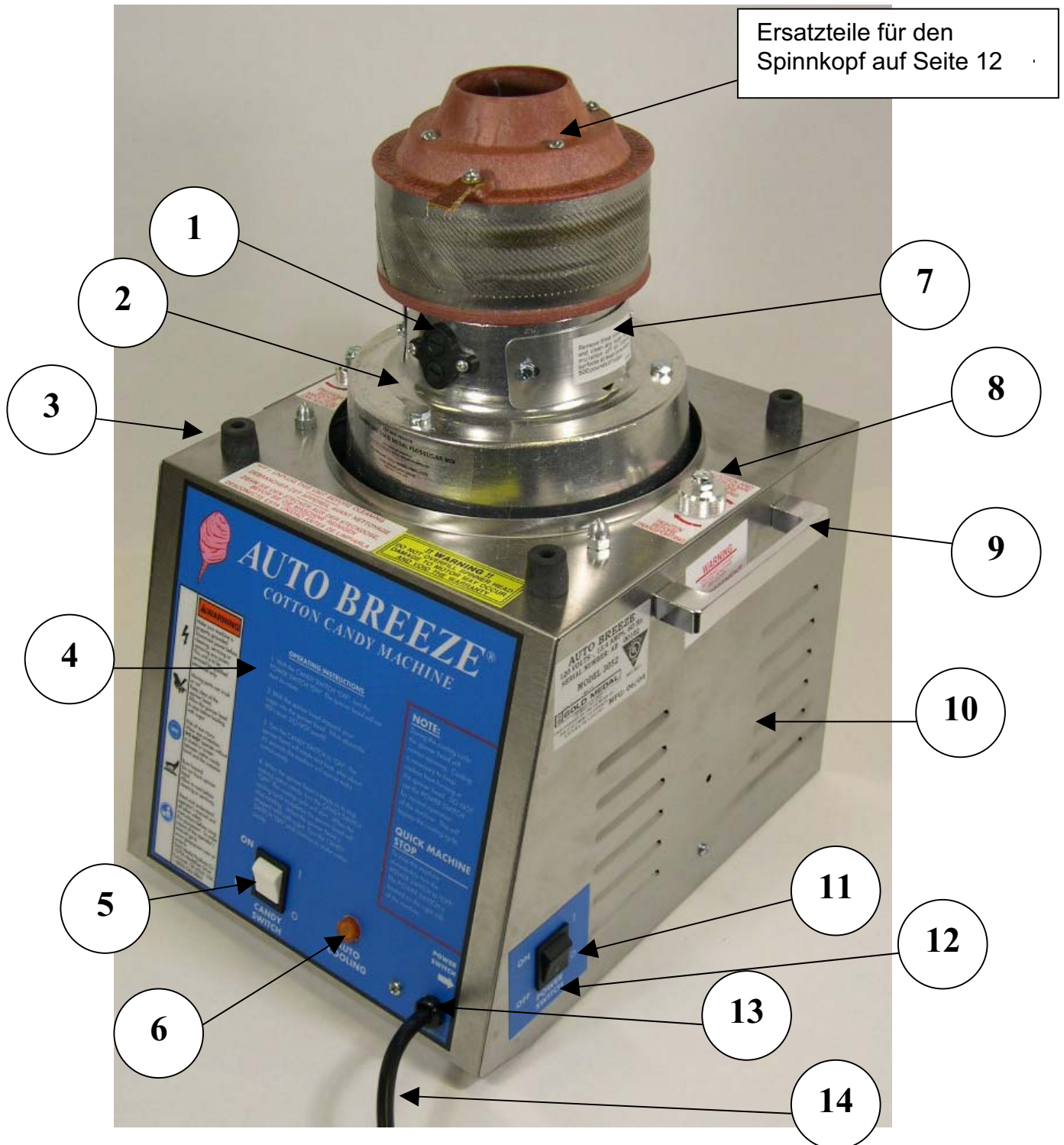

Gehäuse - Montageteile in der Ansicht von unten

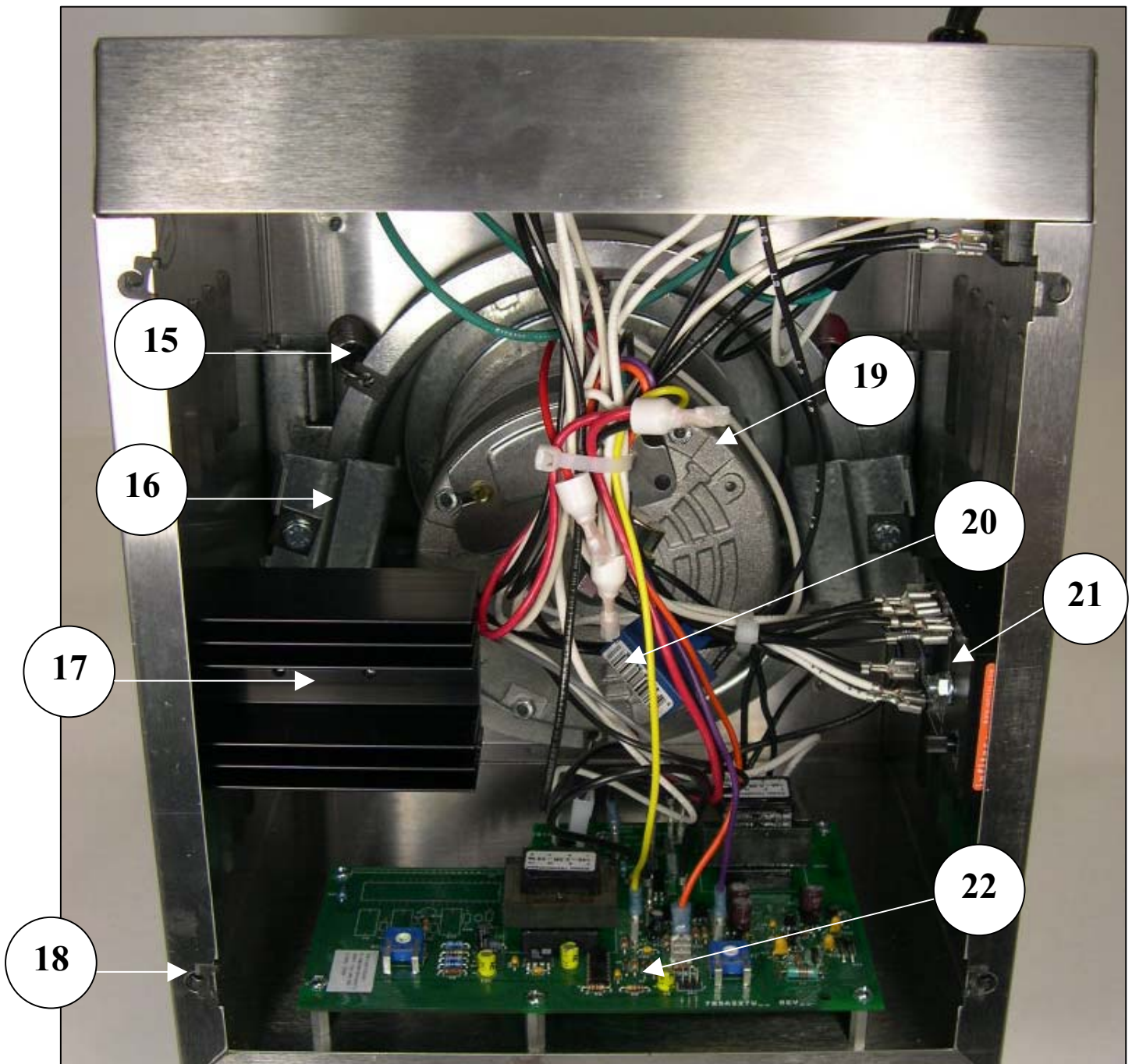

Ersatzteilliste - Gehäuse Montageterte

Item No.	Part No.	Description
1	42382W	Brush Holder Assy. - Complete (Includes below 3 items)
	*42138	Cap, Brush Holder
	*42436W	Dual Brush Holder
	*55007	Carbon Brush
2	42190	Bell Housing
3	47155	Rubber Feet (Also used on bottom of the machine)
4	55132	Instruction Overlay
5	48615	Candy Switch
6	55039EX	Pilot Light
7	42381	Inspection Cover
8	42150	Shipping Bracket Knob
9	67069	Handle
10	55136	Stainless Steel Cabinet
11	42798	Power Switch
12	55133	Power Switch Overlay (Label)
13	76026	Strain Relief
14	42369	Lead-in Cord
15	42120	Suspension Springs
16	42570	Shipping Bracket Assy.
17	48758	Heat Sink
18	47299	Tinnerman Fastener
19	55035EX	Motor
20	48714EX	Surge Protector
21	55131EX	Timer
22	55020	Voltage Control Board
	*55156	10K Potentiometer
	*55155	Triac, 35Amp - 600Volt
	*13302	EMI Filter

* Teil nicht abgebildet

Ersatzteile - Spinnkopf Montageteile

Item No.	Part No.	Description	Qty./Machine
	55139	Spinner Head Complete	1
1	48767	8-32 Locknut, Reversible	2
2	43166	Spinner Cap, High Capacity	1
3	42281	Lower Spinner Head	1
4	42045	8-32 x 1/4" Hex Head Whiz Lock Screw	2
5	42162	Terminal Guard, Phenolic	1
6	20054	Bottom Washer, Phenolic	1
7	20010	Leather Floater	2
8	42126	Slip Ring 3/8" Wide	2
9	48041	Acorn Nut, Nylon	1
10	42199	Screw, #10-24 x 2 3/4"	4
11	42192	Screw, #8-32 x 5/8 PH PAN	2
12	42413	Set Screw, 1/4-20 x 2 1/2"	1
13	42127	Slip Ring Stud	2
14	42301	#10-32 Hex Nut, Brass	4
15	42215	#10 External Tooth Washer	4
16	74125	Set Screw, 1/4-20 x 3/8"	1
17	42305	Terminal Assembly	2
1,18,19,20, 21	55421EX	Floss Band Assembly W/ Element,Element Clamps, Counterweight & Nut	1
22	42437	Upper Spinner Head	1

